

## Geniş görüş asansörlü VM modelleri

Asansör modeli	Yük merkezi 500mm		Maksimum kaldırma yüksekliği	Asansör yüksekliği		Eğilme açısı öne - arkaya	(3) Ağırlık	
	XCB-G/D 20	XCB-G/D 25		çatal aşağıda iken	(1) çatal yukarıda iken (braketli)		XCB-G/D 20	XCB-G/D 25
	kg	kg		mm	mm		mm	kg
VM250	2000	2500	2500	1745	3530	6 - 12	3200	3540
VM270	2000	2500	2700	1845	3730	6 - 12	3215	3555
VM300	2000	2500	3000	1995	4030	6 - 12	3240	3580
VM330	2000	2500	3300	2145	4330	6 - 12	3265	3605
VM350	2000	2500	3500	2245	4530	6 - 12	3280	3620
VM375	2000	2500	3750	2370	4780	6 - 6 + 6 - 12	3295	3635
VM400	2000	2500	4000	2545	5030	6 - 6 + 6 - 12	3340	3680
VM425	1950 + 2000	2450 + 2500	4250	2670	5280	6 - 6 + 6 - 12	3360	3700
VM450	1900 + 1950	2150 + 2450	4500	2795	5530	6 - 6 + 6 - 12	3380	3720
VM475	1800 + 1850	1850 + 2350	4750	2920	5780	6 - 6 + 6 - 6	3400	3740
VM500	1650 + 1700	1700 + 2250	5000	3045	6030	6 - 6 + 6 - 6	3420	3760
VM550	+ 1500	+ 1700	5500	3345	6530	+ 3 - 6	3615	3955
VM600	+ 1300	+ 1400	6000	3595	7030	+ 3 - 6	3655	3995

## 2 aşamalı serbest kaldırma asansörlü VFM modelleri

Asansör modeli	Yük merkezi 500mm		Maksimum kaldırma yüksekliği	Asansör yüksekliği		(2) Braket ile serbest kaldırma	Eğilme açısı öne/ arkaya	(3) Ağırlık	
	XCB-G/D 20	XCB-G/D 25		çatal aşağıda iken	(1) çatal yukarıda iken (braketli)			XCB-G/D 20	XCB-G/D 25
	kg	kg		mm	mm			mm	kg
VFM250	2000	2500	2500	1745	3530	745	6 - 12	3260	3600
VFM270	2000	2500	2700	1845	3730	845	6 - 12	3275	3615
VFM300	2000	2500	3000	1995	4030	995	6 - 12	3305	3645
VFM330	2000	2500	3300	2145	4330	1145	6 - 12	3330	3670
VFM350	2000	2500	3500	2245	4530	1245	6 - 12	3345	3685

## 3 aşamalı serbest kaldırma asansörlü VFHM modelleri

Asansör modeli	Yük merkezi 500mm		Maksimum kaldırma yüksekliği	Asansör yüksekliği		(2) Braket ile serbest kaldırma	Eğilme açısı öne/ arkaya	(3) Ağırlık	
	XCB-G/D 20	XCB-G/D 25		çatal aşağıda iken	(1) çatal yukarıda iken (braketli)			XCB-G/D 20	XCB-G/D 25
	kg	kg		mm	mm			mm	kg
VFHM360	2000	2500	3600	1745	4630	745	6 - 6 + 6 - 10	3410	3750
VFHM400	2000	2500	4000	1870	5030	870	6 - 6 + 6 - 10	3445	3785
VFHM435	1900 + 2000	2200 + 2400	4350	1995	5380	995	6 - 6 + 6 - 10	3475	3815
VFHM480	1700 + 1900	1900 + 2300	4800	2145	5830	1145	6 - 6 + 6 - 10	3515	3855
VFHM500	1500 + 1800	1600 + 2250	5000	2245	6030	1245	6 - 6 + 6 - 10	3535	3875
VFHM540	1200 + 1750	1300 + 2150	5400	2370	6430	1370	3 - 6 + 3 - 6	3565	3905
VFHM600	900 + 1650	950 + 1800	6000	2595	7030	1595	3 - 6 + 3 - 6	3655	3995
VFHM650	+ 1500	+ 1550	6500	2810	7530	1810	+ 3 - 3	3835	4175
VFHM700	+ 1250	+ 1250	7000	3030	8030	2030	+ 3 - 3	3885	4225

Notlar: (1) Maks. Kaldırma yüksekliği (braket olmadan): -470mm; (2) Braket hariç serbest kaldırma yüksekliği: +470mm; Braket hariç ağırlık: -20kg; (3) Dizel forklift ağırlığı: +90kg

\* İşaretli olanlar çift lastikli model için değerlerdir. Çift lastikli olan modeller için ağırlık: +120kg  
Kaldırma hızı: VFM: XCB-G 400 mm/sn tam yük, 450 mm/sn yüksüz;  
XCB-D 400 mm/sn tam yük, 420 mm/sn yüksüz;  
VFHM: XCB-G 410 mm/sn tam yük, 470 mm/sn yüksüz;  
XCB-D 420 mm/sn tam yük, 440 mm/sn yüksüz.  
İndirme hızı: VFM/VFHM 400 mm/sn tam yük, 300 mm/sn yüksüz.



# HBZ MAKİNA®

hbzmakina.com.tr

HBZ Makina Lojistik San. ve Tic. A.Ş.

Kemalpaşa OSB Mah. İzmir Ankara Yolu (Ansızca Küme Evleri) No:288 35730 Kemalpaşa / İZMİR  
Tel: 444 94 05 ■ Fax: 0 232 877 03 03 ■ Mobil: 0 535 345 90 60 ■ info@hbzmakina.com.tr

YETKİLİ



Türkiye Distribütörü

# HBZ MAKİNA®

## XCB-D/DT20-25

### Dizel Forklift



## Üç Özellik



### 1 Daha temiz, daha verimli motorlar

Dünya çapında IIIA emisyon düzenlemeleriyle uyumlu yeni motorlar (ISUZU C240PKJ Dizel motor)

### 2 Kolay bakım

Rahat inceleme ve basit bakım için çıkarılabilir yan kapaklar. Elektrikli parçaların ve diğer sistem cihazlarının entegre şekilde yerleşimi.



### 3 Ekstra geniş basamaktan daha kolay giriş ve çıkış

Genişletilmiş ayak boşluğuna sahip güvenli basamak, araca girerken ve çıkarken daha fazla konfor ve kolaylık sağlar.



## Teknik Veriler

Özellikler	1	Üretici firma	XCMG				
	2	Model	Power shift şanzıman	XCB-DT20	XCB-DT25		
			Manuel shift şanzıman	XCB-D20	XCB-D25		
	3	Yükleme kapasitesi	kg	2000	2500		
	4	Yük merkezi	mm	500	500		
	5	Güç ünitesi		Dizel	Dizel		
	6	Operatör tipi		Sürücü/koltuk	Sürücü/koltuk		
	7	Lastik tipi		Pnömatik	Pnömatik		
8	Teker	Ön/arka		2/2	2/2		
Boyutlar	9	Max. kaldırma yüksekliği	mm	3000	3000		
	10	Serbest kaldırma yüksekliği	mm	160	160		
	11	Çatal boyutu	Uzunluk*Genişlik*Kalınlık	mm	1070*122*40	1070*122*40	
	12	Devirme açısı	Öne/arkaya	derece	6/12	6/12	
	13	Toplam uzunluk(çatal hariç)		mm	2460	2530	
	14	Toplam genişlik		mm	1150	1150	
	15	Asansör yüksekliği	(Çatal aşağıdayken)	mm	1995	1995	
	16	Açıkken Asansör Yüksekliği	(Çatal yukarıda ve braket dahil)	mm	4030	4030	
	17	Kabin tepe yüksekliği		mm	2120	2120	
	18	Dönüş açısı (dış)		mm	2170	2240	
	19	Çatalın ön yüzü ile ön aks arası		mm	466	466	
	20	Min. Koridor istifleme genişliği (yük uzunluğu ve mesafe olmadan)		mm	2615	2690	
Performans	21	Maks. hız (tam yük/yük yok)	km/h	17/19	17/19		
	22	Hız	Kaldırma (tam yük/yük yok)	mm/s	550/580	550/580	
			İndirme (tam yük/yük yok)	mm/s	450/550	450/550	
	24	Max.çekiş gücü	Power shift (tam yük/yük yok)	kg	1670/830	1670/830	
			Manuel shift (tam yük/yük yok)	kg	1700/830	1700/830	
25	1.6km/h'da azami meyil	Power shift (tam yük/yük yok)	%	27/20	23/18		
		Manuel shift (tam yük/yük yok)	%	21/20	18/18		
Ağırlık	26	Ağırlık	kg	3330	3670		
	27	Ağırlık dağılımı	Tam yük (ön/arka)	kg	4700/630	5410/760	
			Yük yok (ön/arka)	kg	1510/1820	1430/2240	
Şasi	29	Sayı	ön/arka	2/2	2/2		
	30	Lastikler	Model	ön aks	7.00-12-12PR	7.00-12-12PR	
			arka aks	6.00-9-10PR	6.00-9-10PR		
	32	Aks mesafesi		mm	1600	1600	
	33	Lastik iz genişliği	Ön/arka	mm	970/970	970/970	
	34	Yerden yükseklik	Asansör en alçak seviyede	mm	110	110	
Şasi			mm	115	115		
35	Fren	Ayak freni		Hidrolik ayak pedalı	Hidrolik ayak pedalı		
		Park freni		Mekanik el kolu	Mekanik el kolu		
Motor	36	Akü	Voltaj/kapasite	V/AH	12/80		
	37	Motor	Model		<b>XINCHAI 4D27G31</b>	<b>MITSUBUSHI S4S</b>	<b>ISUZU C240</b>
			Maks. güç	kw/rpm	36.8/2500	35.3/2250	34.6/2500
			Maks. tork	N.m/rpm	156/1700-1900	170/1700	138/1800
			Silindir sayısı		4	4	4
			Silindir hacmi	L	2.67	3.331	2.369
	38	Yakıt deposu kapasitesi		L	70		
39	Vites	Hız ileri/geri	Power shift	1-1 power shift			
			Manuel vites	2-2 manuel vites			
40	Çalışma basıncı	Hidrolik sistem basıncı	kg/cm <sup>2</sup>	180			

Notlar: Yukarıdaki motorun yanı sıra, alternatif olarak S4S, 4JG2, 4TNE92 ve Çin yapımı 495 CA498 motorlarına da sahibiz, performans verileri farklı motorlara göre değişecektir.

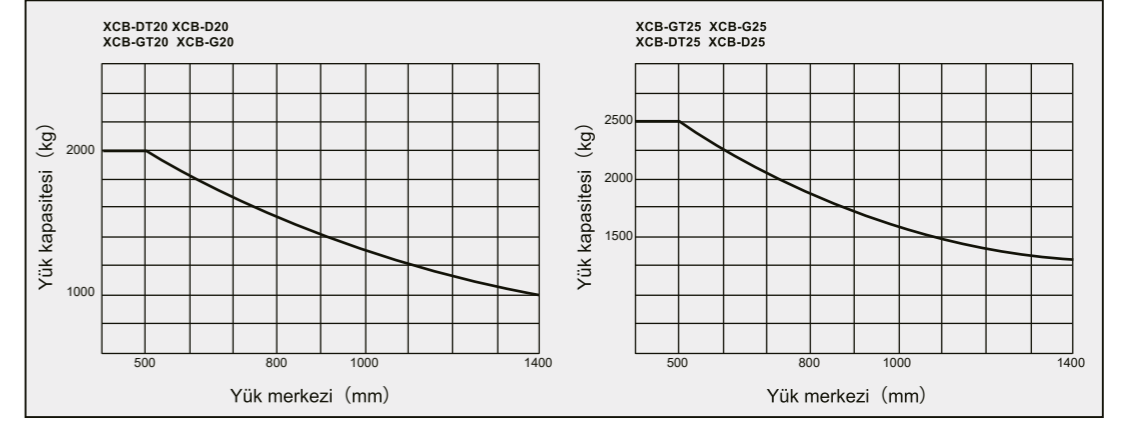

### Notlar:

Yatay eksen çatalın ön tarafından hesaplanan yük merkezini, dikey eksen ise yük kapasitesini temsil eder. Bu yük kapasitesi; standart çatal üzerinde, küp şeklinde, 1 m3 hacme sahip, ağırlık merkezi bu küpün merkezinde olan bir yük varsayımına göre hesaplanmıştır. Asansör (Mast) öne eğilirken veya uzun çatala yüklenirken ya da şekli değişebilen malları kaldırırken yük kapasitesi azalacaktır. Yük eğrisi aracılığıyla farklı yük merkezleri için yük kapasiteleri hesaplanabilir. XCMG ürünleri ve teknik özellikleri önceden haber verilmeksizin değiştirilebilir. XCMG forkliftleri standart güvenlik cihazları ile donatılmıştır. XCMG, güvenlik cihazlarının çıkarılmasından kaynaklanan hasarlardan sorumlu değildir.

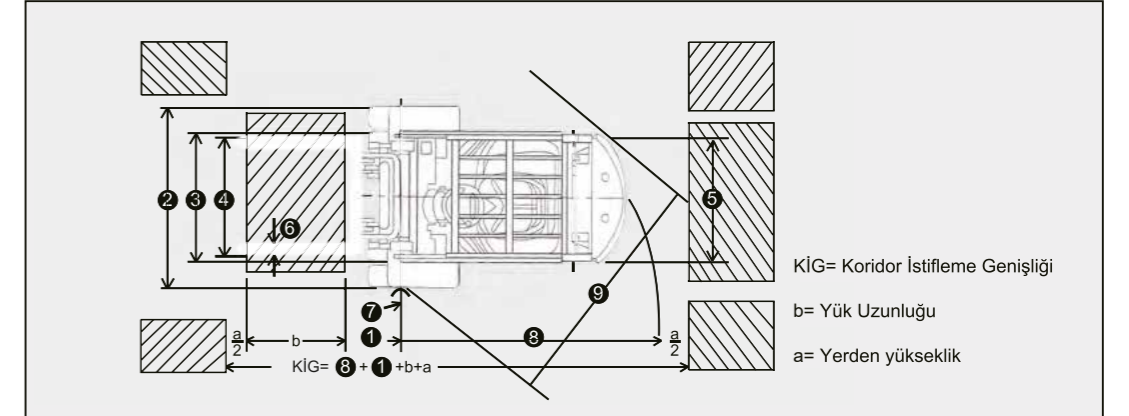

### Özellikler (önde tek lastikli)

Model	XCB-DT20 XCB-D20	XCB-GT20 XCB-G20
	(mm)	(mm)
1 Ön Burun	450	450
2 Toplam Genişlik	1150	1150
3 Lastik İz Genişliği Ön	970	970
4 Çatal Ayar Aralığı	245~1020	245~1020
5 Lastik İz Genişliği Arka	970	970
6 Çatal Genişliği	122	122
7 Dönüş Yarıçapı (iç)	160	160
8 Dönüş Yarıçapı (dış)	2170	2240
9 Koridor İstifleme Genişliği	1920	2010

### Standart ekipmanlar:

Geniş görüşlü asansör, Siklon hava filtresi, Tek yönlü yükleme valfi, Ön ısıtma göstergesi, Dingil Pimi, Motor çalıştırma düğmesi, Standart sırtlık, Uzun ömürlü lastikler, Tepe koruması, Yağ ve su ayırıcı, Hidrolik direksiyon, Ayarlanabilir direksiyon kolunu, Radyatör suyu tankı, Yan makara, Standart kasa, Yağ soğutucusu, Far ve direksiyon gösterge lambası, Şarj gösterge lambası, Çalışma saati, Motor yağı uyarı ışığı, Su sıcaklık göstergesi, Yakıt göstergesi, Geri vites lambası, Elektrikli korna, Nötr konum anahtarı, Dikiz aynası, Aletler, Geri vites zili, Sürücü koltuğu.

### Opsiyonlar:

Yangın söndürücü, kabin, Isıtıcı ünite, Arka çalışma lambası, Dolgu lastikler, Yanmaz susturucu, Üst egzoz borusu, Eğim silindiri ceket, Döner uyarı lambası, LPG Dönüştürme cihazı, Ön filtreleme hava emiş cihazı.

### Ekler:

Yan kaydırıcı, Çatal konumlu, Halı bomu, Çatal uzatma, Uzun çatal Düz kelepçe, Diğerleri